

Montageanleitung Schwerlastkonsole Eco-Fix A-E, Lastkonsole Eco-Fix L-Q

1 - 8 = Elementmontage
9 - 12 = Fremdmontage

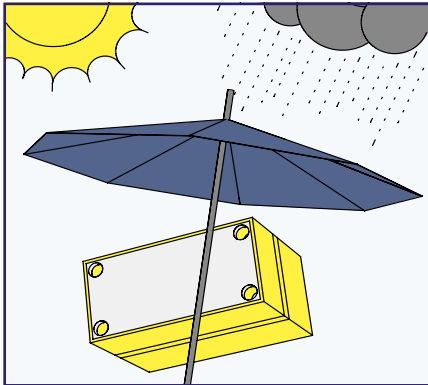

Schwerlastkonsole/Lastkonsole vor Witterungseinflüssen/Verschmutzung schützen.

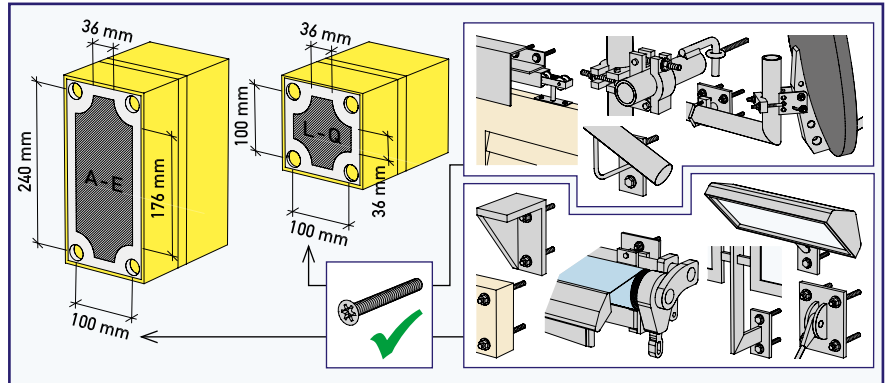

Die nutzbare Befestigungsfläche beträgt 100/36 x 240/176 mm (A-E) bzw. 100/36 x 100/36 mm (L-Q).

*statische und konstruktive Prüfung erforderlich

Montagemöglichkeit für:*

- Markisen
- Auflagepfetten und Konsolen
- Vordächer
- Geländer und Handläufe
- Schwere Lampen und Schilder
- Schiebeläden (Aufhängung oben)
- Gerüstverankerungen
- Satellitenanlagen

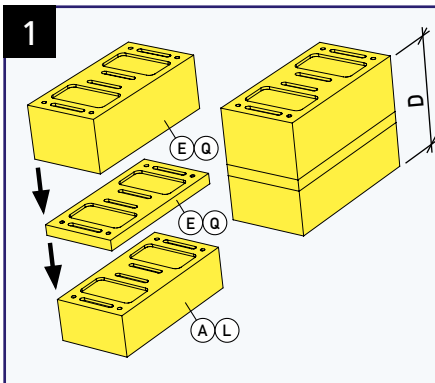

Dicke D (mm)	= Dicke + Dicke		Injektions-Gewindestange	
	Modul (A/L)	Modul(e) (E/Q)	Länge (mm)	Verankerungslänge (mm)
80	80	—	135	85
100	80	20	155	85
120	80	40	175	85
140	80	60	195	85
160	80	80	215	85
180	80	100	235	85
200	80	100 + 20	255	85
220	80	100 + 40	275	85
240	80	100 + 60	295	85
260	80	100 + 80	315	85
280	80	100 + 100	335	85
300	80	100 + 100 + 20	355	85

Die einzelnen Module zusammenfügen. Elementdicke D (Dämmstärke) aus den Modulen (A) und (E) (A-E) bzw. (L) und (Q) (L-Q) gemäß Tabelle konfektionieren* und passende Injektions-Gewindestange wählen (nur nötig wenn die Schwerlastkonsole/Lastkonsole nicht konfektioniert geliefert wurde). *empfohlene Kombination (Reihenfolge Module (E) (A-E) bzw. (Q) (L-Q) frei)

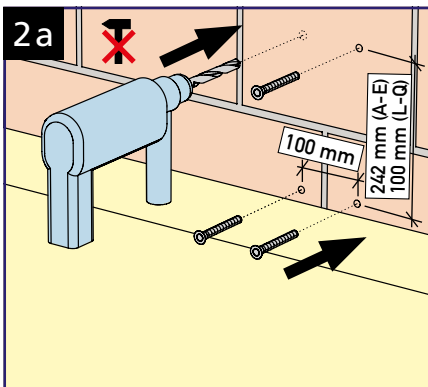

Lochsteinmauerwerk:
Lochmuster 100/242 mm (A-E) bzw. 100/100 mm (L-Q) anzeichnen. Loch bis in tragendes Mauerwerk bohren (ohne Schlag) und Injektions-Ankerhülse einführen. Bohrloch Ø 16 mm, Bohrlochtiefe 90 mm. Zulassung Z-21.3-1924 beachten.

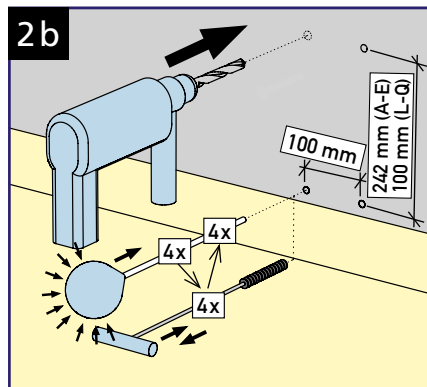

Beton/Vollsteinmauerwerk:
Lochmuster 100/242 mm (A-E) bzw. 100/100 mm (L-Q) anzeichnen. Loch bis in tragendes Beton/tragendes Vollsteinmauerwerk bohren und Bohrloch reinigen: 4 x ausblasen + 4 x bürsten + 4 x ausblasen. Bohrloch Ø 10 mm, Bohrlochtiefe 90 mm. Zulassung ETA-10/0352 beachten.

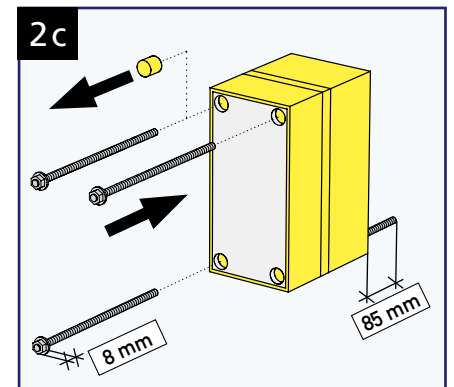

EPS-Stöpsel entfernen und aufbewahren. Injektions-Gewindestangen mit montierten Muttern/U-Scheiben (8 mm einschrauben) in Schwerlastkonsole/Lastkonsole schieben (Überstand hinten 85 mm).

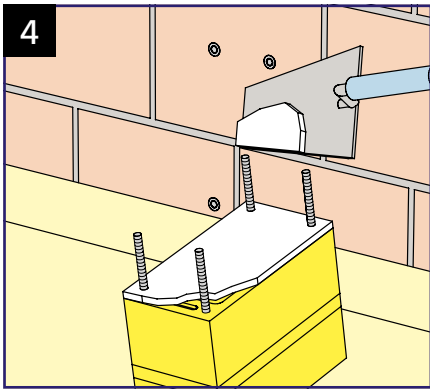

4
Klebemörtel (z. B. Kleber des Außen-
dämmsystems) vollflächig auf Rückseite
der Schwerlastkonsole/Lastkonsole
auftragen.

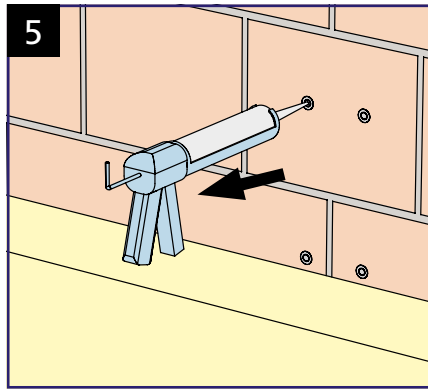

5
Injektionsmörtel injizieren
(ca. 25 ml/Bohrloch).

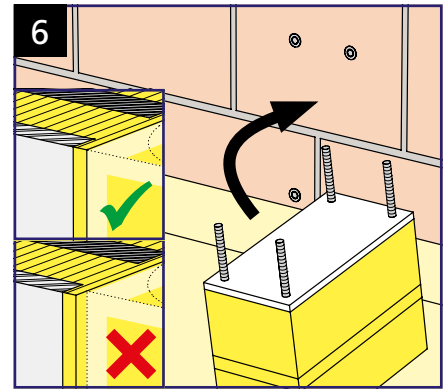

6
Schwerlastkonsole/Lastkonsole auf
tragenden Untergrund verkleben
(Haftzugfestigkeit $\geq 0,25 \text{ N/mm}^2$) und in
der äußeren Dämmplattenflucht bündig
positionieren.

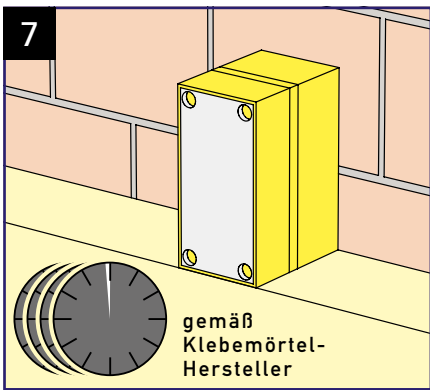

7
Vor Fremdmontage Abbindezeit gemäß
Klebemörtel-Hersteller einhalten.

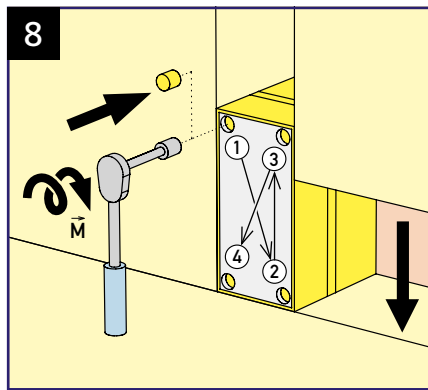

8
Muttern über Kreuz mit Montage-
drehmoment \bar{M} anziehen. EPS-Stöpsel einsetzen
und Dämmplatten fugenfrei anpassen.

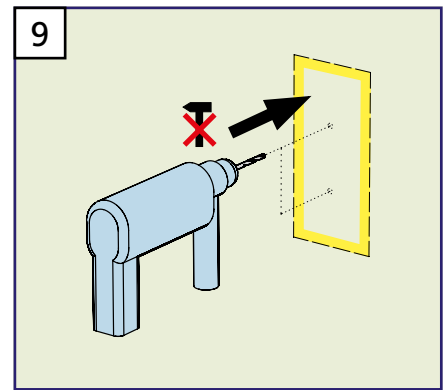

9
Durch beide Kompaktschichtplatten
vorbohren (ohne Schlag).
Bohrlochtiefe $\geq 90 \text{ mm}$.

Mauerwerk				
Montage- Drehmo- ment \bar{M} Nm	4	10		

Fremdmontage- schraube		M8	M10	M12
Vorbohren		6,5	8,5	10,2
\O mm		(Bohrer HSS)		

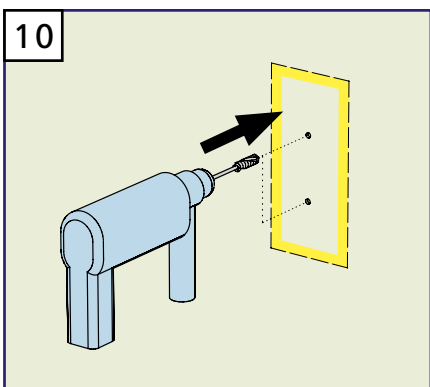

10
Mit Gewindebohrer HSS-E (Länge 140 mm,
Schaft durchfallend) Gewinde in beide
Kompaktschichtplatten schneiden.
Tiefe $\geq 90 \text{ mm}$.

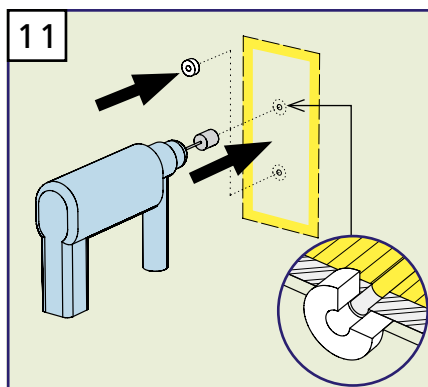

11
Mit Kronenbohrer Loch in Putzschicht
bohren (Kompaktschichtplatte der
Schwerlastkonsole/Lastkonsole nicht
beschädigen!). Distanzhülse (z. B. Polya-
mid $\text{\O i/\O a} 12,6/25 \text{ mm}$, Dicke \geq Putzstärke,
Druckfestigkeit $\geq 70 \text{ N/mm}^2$) in Bohrloch
einsetzen.

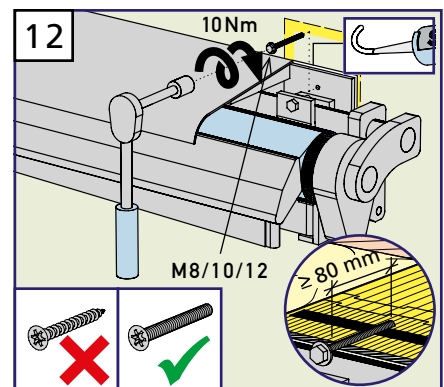

12
Montageobjekt mit metrischen Schrauben
ohne Schaft M8/10/12 in Schwerlastkon-
sole/Lastkonsole montieren. Die Veran-
kerung muss in beide Kompaktschichtplatten
erfolgen (Verankerungstiefe $\geq 80 \text{ mm}$).
Mit Montagedrehmoment $\bar{M} = 10 \text{ Nm}$
anziehen. Nach Montage den Übergang
Verputz/Anbauteil dichten
(z. B. Stahlton-Klebdichtstoff).